

# MANUAL DE UTILIZARE SI DE INTRETINERE

## Aparat pentru ambalat cu folie GAMMO HWM-430

### INFORMATII GENERALE

- Cititi cu atentie instructiunile din acest ghid; ele contin informatii importante privind punerea in functiune, operarea si intretinerea in siguranta a aparatului.
- Pastrati acest manual intr-un loc sigur pentru referinte ulterioare.
- In cazul schimbarii personalului, instruirea pentru manipularea masinii trebuie organizata in prealabil.

Dispozitivul poate fi utilizat numai in scopul pentru care a fost proiectat, adica ambalarea cu folie!

- Dupa indepartarea ambalajului, **verificati integritatea dispozitivului.**
- Daca exista indoieli, nu continuati cu instalarea dispozitivului si contactati imediat serviciul pentru clienti al Gammo Europe Kft. sau furnizorul dumneavoastra.
- **Indepartati folia de protectie** de pe suprafetele inoxidabile.
- Materialele de ambalare pot fi periculoase si nu trebuie lasate la indemana copiilor.
- Materialele de ambalare trebuie eliminate in conformitate cu reglementarile locale. Aceasta inseamna de obicei ca diferite materiale sunt sortate dupa tip si colectate ca deseuri municipale.
- Inainte de a amplasa si conecta dispozitivul, **verificati daca conexiunea electrica disponibila la punctul de lucru corespunde cu cea indicata pe placa cu date tehnice.**
- Placa cu date tehnice este amplasata pe partea laterala a dispozitivului.
- In caz de defectiune, opriti imediat echipamentul!
- In timpul lucrarilor de punere in functiune si/sau de intretinere, este recomandat sa purtati manusi pentru a va proteja mainile.

### Preluarea aparatului

Aparatul este livrat ambalat cu grija.

### Verificarea ambalajului la primire

Daca nu exista nicio deteriorare vizibila a pachetului la sosire, deschideti-l si verificati daca toate componentele sale sunt intacte.

Daca ambalajul prezinta semne de manipulare brutala, este deteriorat sau rupt, anunta furnizorul imediat in momentul primirii; faceti un raport detaliat cu privire la natura daunei si trimiteti-l distribuitorului dvs. in termen de trei zile de la livrare.

### Eliminarea materialului de ambalare

Componentele ambalajului (cutie de carton, folie de plastic si poliuretan) sunt clasificate ca deseuri municipale; deci trebuie eliminate in mod selectiv.

### Elementele aparatului

1. Carcasa aparat din INOX
2. Comutator pornit/oprit
3. Rola de folie (nu este un accesoriu standard)
4. Bare de fixare a foliei
5. Suprafata de lucru superioara
6. Element de incalzire
7. Suprafata de incalzire

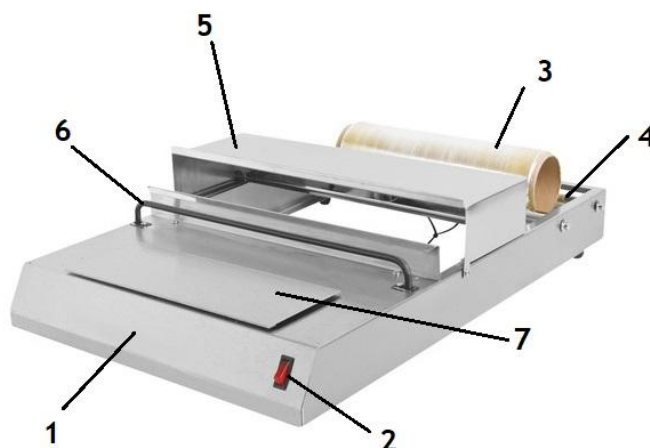

Fig. 1.

### Punerea in functiune

Asezati dispozitivul pe o masa de lucru sigura, plana, stabila, cu o suprafata larga.  
La locul de munca umiditate poate fi max. 75% si min. +5°C. Temperatura poate fi de +35°C.

### Conexiune electrica

Dispozitivul a fost fabricat pentru utilizare de la 230V/50-60Hz. Conectati dispozitivul la o priza de perete cu impamantare.

### Inainte de prima utilizare

Suprafetele din otel inoxidabil ale dispozitivului pot fi acoperite cu o folie de protectie, protejand dispozitivul de posibile zgarieturi in timpul transportului.

Indepartati folia de protectie si orice reziduu de adeziv ramas.

**IMPORTANT!** Nu folositi unelte ascutite, produse de curatare inflamabile sau abrazive in timpul indepartarii.

Dupa curatarea completa, porniti aparatul intr-o zona acoperita, deschisa, bine ventilata, setata la max. grade si lasati aparatul pornit timp de 15-20 de minute.

In acest caz, unsoarele de masina si alte materiale auxiliare utilizate in timpul productiei ard de pe suprafetele metalice. Fumul produs in acest caz este natural!

### Introducerea foliei

Asezati rola de folie pe barele de suport pentru folie (Fig. 1, poz. 4).

Introduceti folia conform punctului 1 din Fig. 2 (sub Suprafata de lucru Superioara - Fig. 1, poz. 5), cel putin pana la elementul de incalzire (Fig.1, Poz.6).

### UTILIZARE

1. Conectati cablul de alimentare la priza de alimentare.
2. Introduceti rola de folie (pentru introducerea foliei, vezi - Fig. 2, poz. 1)
3. Pastrati dispozitivul intr-un loc usor accesibil, utilizati dispozitivul din fata.  
**Nu atingeti dispozitivul cu mainile goale!**
4. Porniti aparatul, asteptati cateva minute pentru ca suprafata de incalzire sa se incalzeasca suficient.
5. Asezati tava umpluta cu alimente pe suprafata de lucru superioara din inox (Fig. 1, poz. 5), apoi trageti o cantitate adecvata de folie pe tava (Fig. 2, poz. 2)
6. Trageti folia peste produsul ambalat in tava si impachetati-o cu folie
7. Taiati folia folosind elementul de incalzire (Fig. 1, poz. 6).
8. Asezati tava invelita in folie pe suprafata de incalzire (Fig. 1, poz. 7) pentru cateva secunde. Ca urmare a caldurii, folia contractabil se intinde, iar capatul foliei din partea de jos a tavii se lipeste. (Fig. 2, poz. 3)
9. Strangeti sau slabiti folia prin miscarea rolei de folie in directia corespunzatoare. (Fig. 2, poz. D)
10. Cand ati terminat cu ambalarea, opriti dispozitivul.

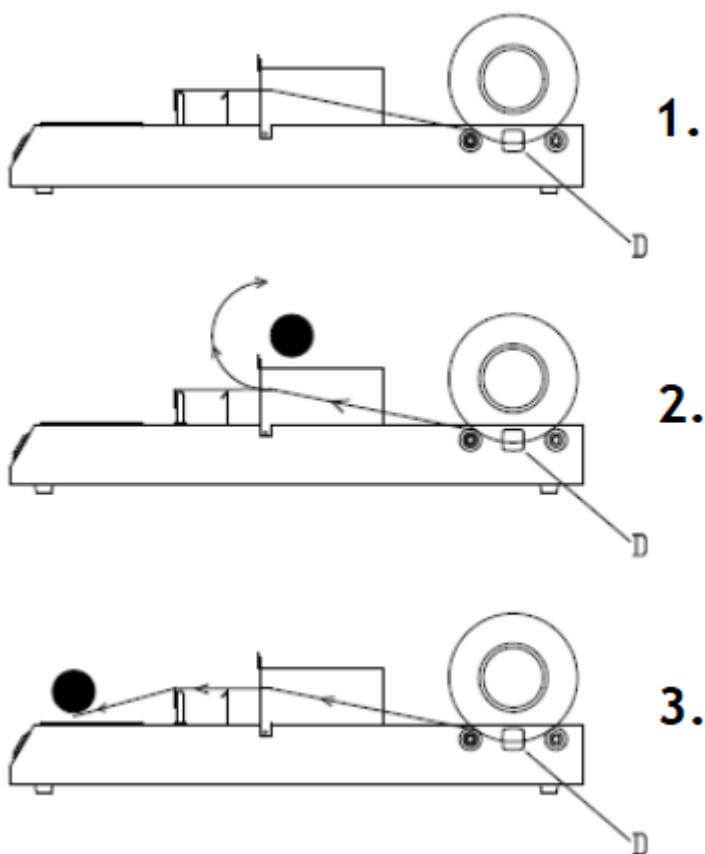

Fig. 2.

## CURATARE

- Inainte de curatare, opriti dispozitivul, deconectati-l si asteptati sa se raceasca complet.
- Se recomanda curatarea aparatului zilnic.
- Toate elementele care intra in contact cu marfa de ambalat trebuie curatate temeinic.
- Aparatul are un capac din otel inoxidabil. Pentru a evita zgarieturile, este interzisa curatarea dispozitivului cu o unealta ascutita sau o perie abraziva. Datorita componentelor electrice, este interzisa spalarea masinii cu jet de apa.
- Utilizati o carpa moale inmuata in apa calda cu detergent neutru. Cand ati terminat, stergeti bine cu o carpa uscata si lasati dispozitivul sa se usuce complet.
- **ATENTIE!** Aveti grija la elementele ascutite si proeminente pentru a evita posibile raniri.

## INTRETINERE

Inainte de intretinere, opriti si deconectati complet dispozitivul (deconectati-l de la priza)!

Talpile de cauciuc de pe partea inferioara a dispozitivului se pot deteriora in timp si isi pot pierde flexibilitatea, ceea ce face ca dispozitivul sa devina instabil. Consultati service-ul pentru a inlocui piesele.

Verificati regulat integritatea cablului de alimentare. Daca este deteriorat, inlocuiti-l la un service specializat.

## ELIMINAREA DISPOZITIVULUI RETRAS DIN UTILIZARE

Masinele scoase din uz trebuie eliminate intr-un mod ecologic. Se recomanda trimiterea dispozitivului la un centru de reciclare a deseurilor.

## SCHEMA ELECTRICA

